

Neues altes Datenformat

Der Umstieg auf MARC 21 in Deutschland und Österreich

Reinhold Heuvelmann, Deutsche Nationalbibliothek

Überblick

- Schichtenmodell
- Bibliografische Datenformate und Austauschformate
- MAB2
- Umstiegsbeschluss
- MARC 21
- Projekte zum Formatumstieg
- Museumsobjekte in MARC 21
- Seeing standards – linking communities
- Beispiele
- Ausblick

Schichtenmodell

1. Welt
2. Kommunikation
3. Medium
4. Regelwerk
5. Datenformat
6. Rahmenstruktur
7. Zeichensatz
8. Bits und Bytes

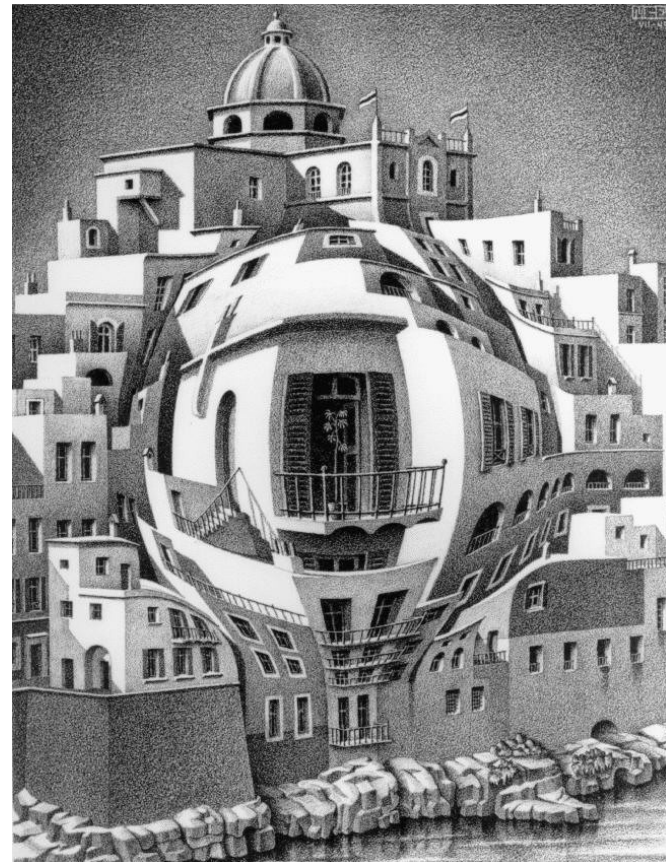

© The M.C. Escher Company B.V

Bibliografische Datenformate



Bibliografische Austauschformate

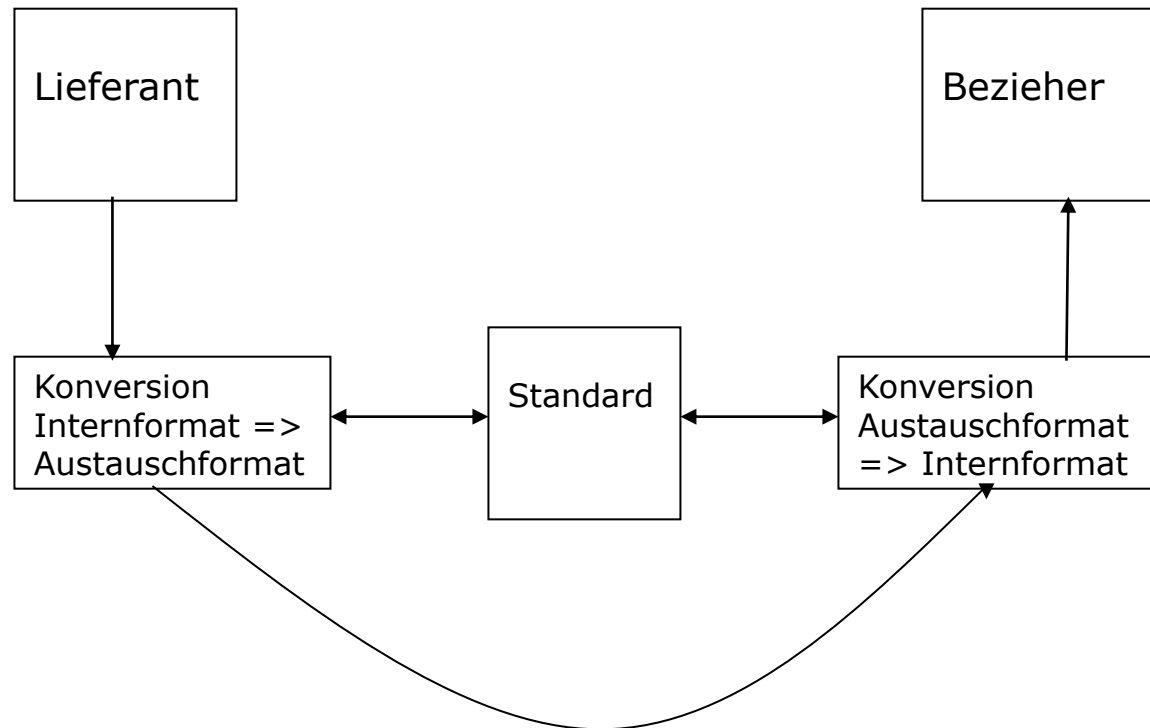

MAB2

„Maschinelles Austauschformat für Bibliotheken“

- Geschichte
- Zuständigkeiten
- Community
- Bestandteile
- Strukturen
- Stärken
- Schwächen



Umstiegsbeschluss 2004

"Der Standardisierungsausschuss beschließt einstimmig die einheitliche Anwendung von MARC21 als Austauschformat für alle deutschsprachigen Bibliotheken. Er bittet Die Deutsche Bibliothek und die Expertengruppe Datenformate die obligatorische Verwendung von MARC21 als einheitlichem Austauschformat vorzubereiten und bittet um Vorlage eines Projekt- und Zeitplans unter Einschluss der notwendigen Ressourcen sowie um erste Ergebnisse bis zur nächsten Sitzung."



MARC 21

„Machine Readable Cataloging“

- Geschichte
- Zuständigkeiten
- Community
- Bestandteile
- Strukturen
- Stärken
- Schwächen



Projekt Formatumstieg (1): „Prepare“

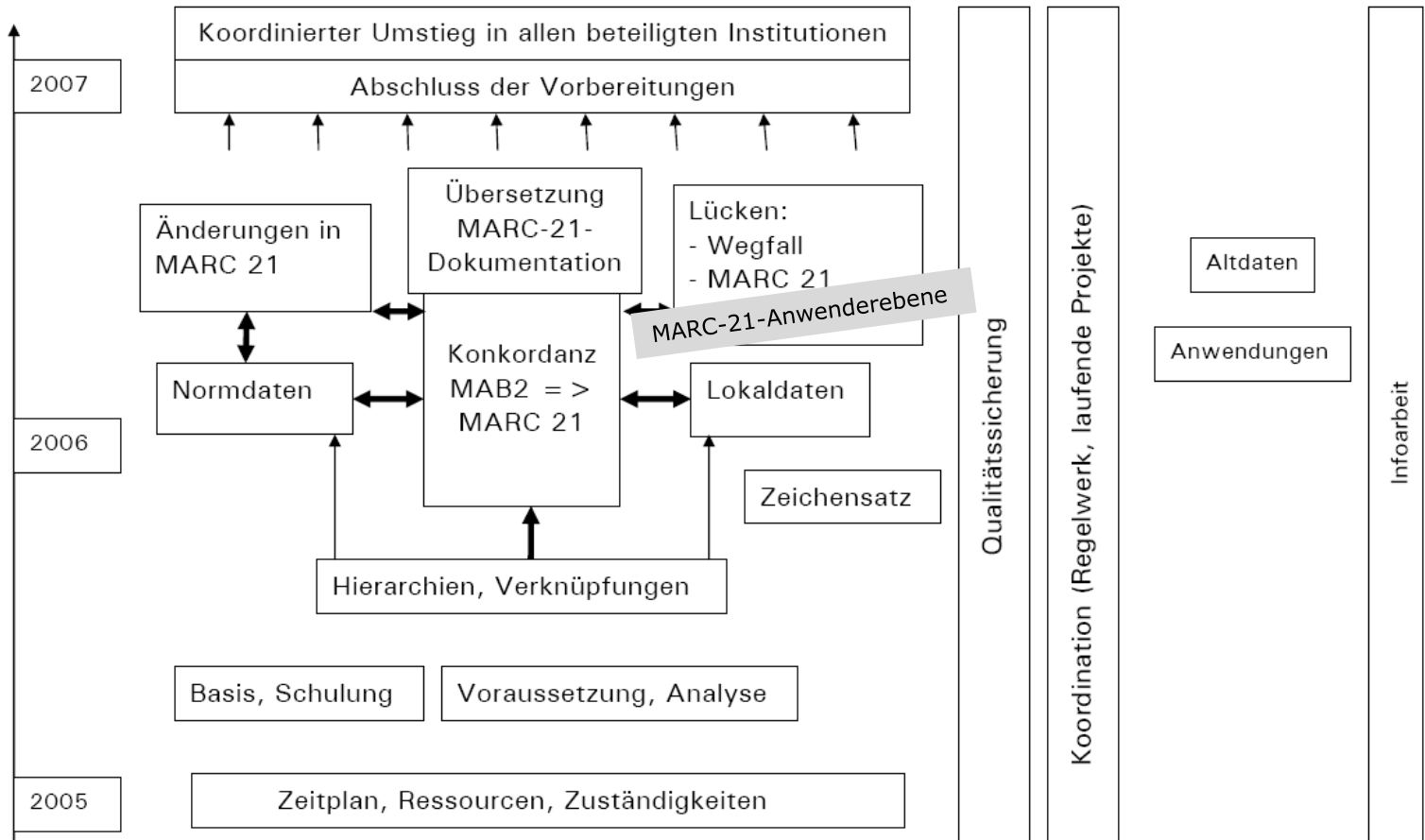

Projekt Formatumstieg (2): „Produce“

- Deutsche Nationalbibliothek
- Regionale Bibliotheksverbände
 - ExLibris / Aleph
 - OCLC / Pica
- Zeitschriftendatenbank
- Bibliotheken
- ...

... Export und Import

Projekt Formatumstieg (3): „Promote“

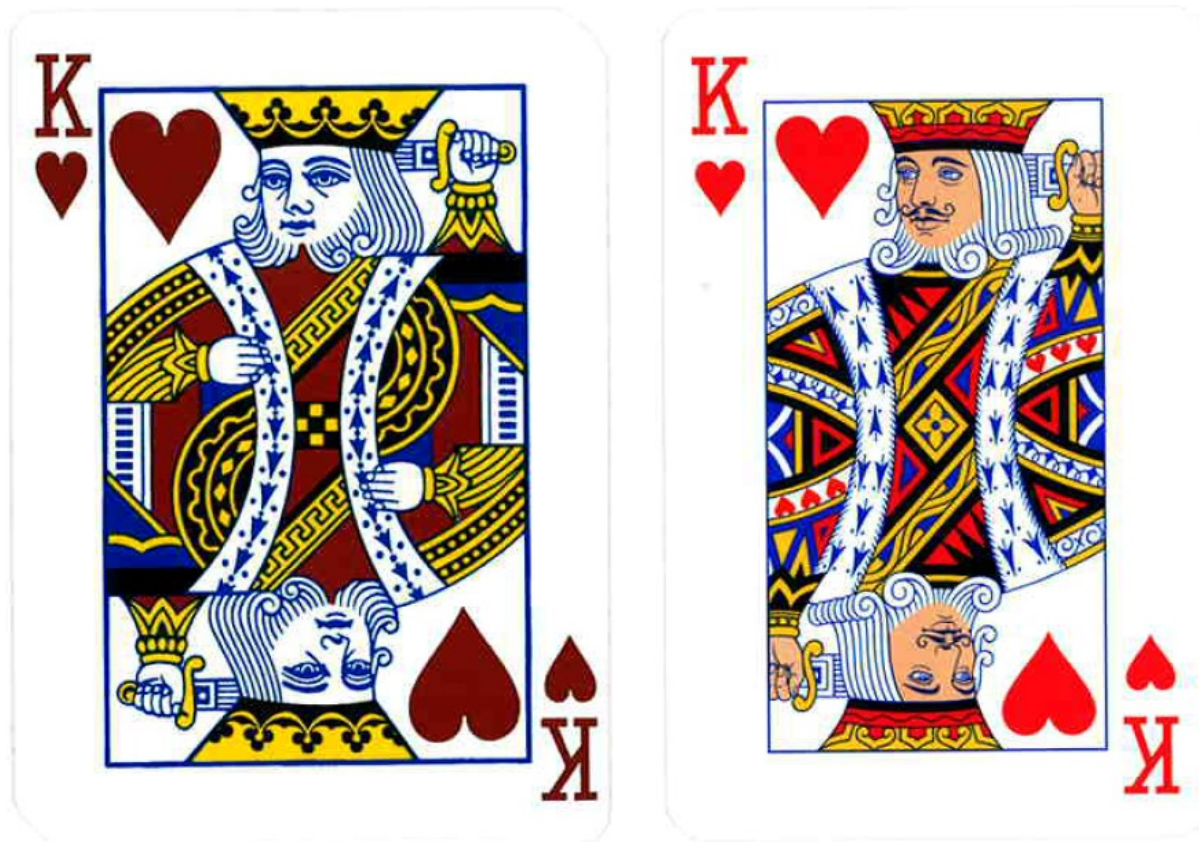

Museumsobjekte in MARC 21

- Satzkennung Position 06
 - "k" Two-dimensional nonprojectable graphic
 - "r" Three-dimensional artifact or naturally occurring object
- 007k „Nonprojected graphic“
- 245 \$h „graphic“ oder „realia“
- 585 „Exhibitions note“

- \$4 Relator codes / \$e relator terms

„Seeing Standards“

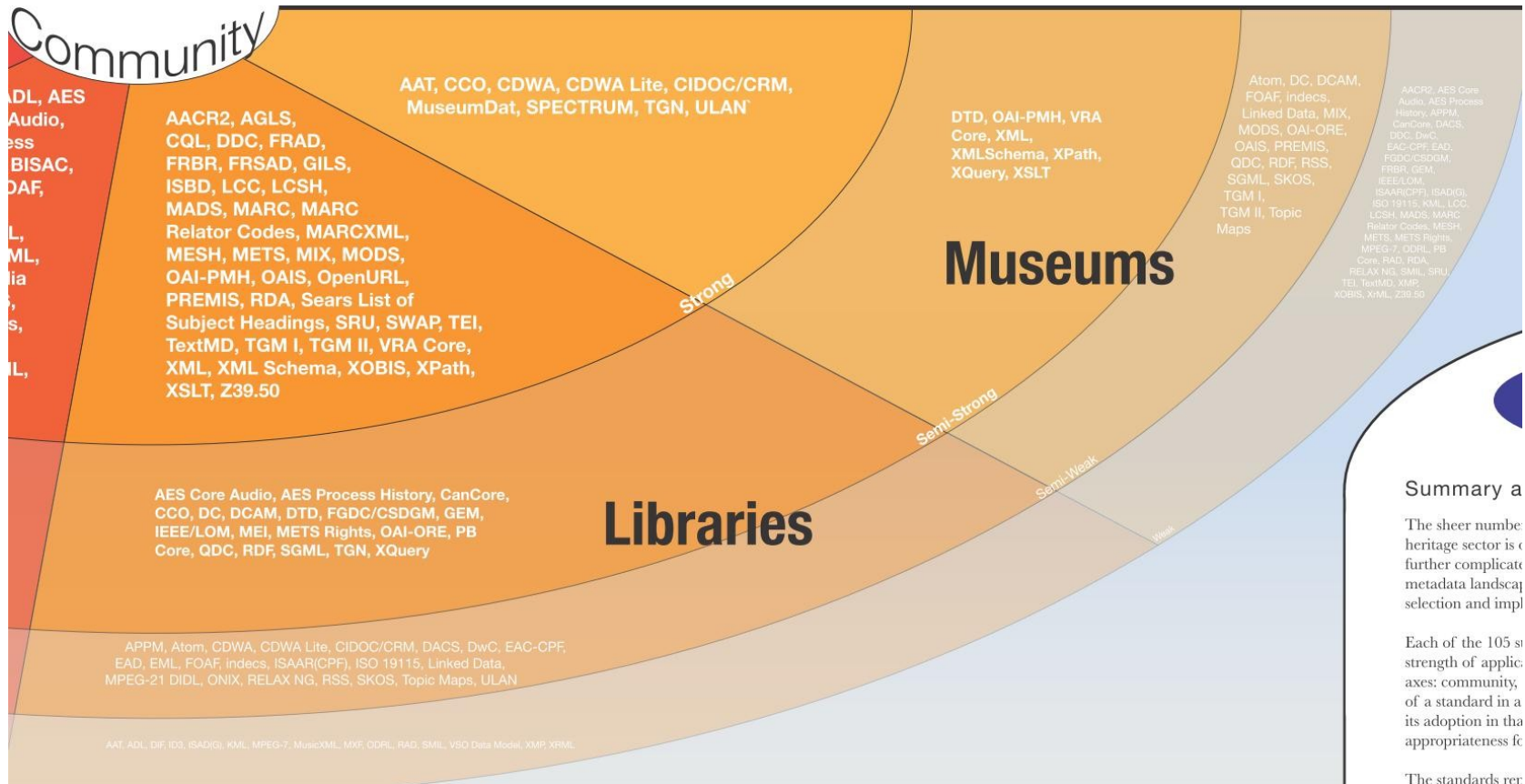

„Linking communities“

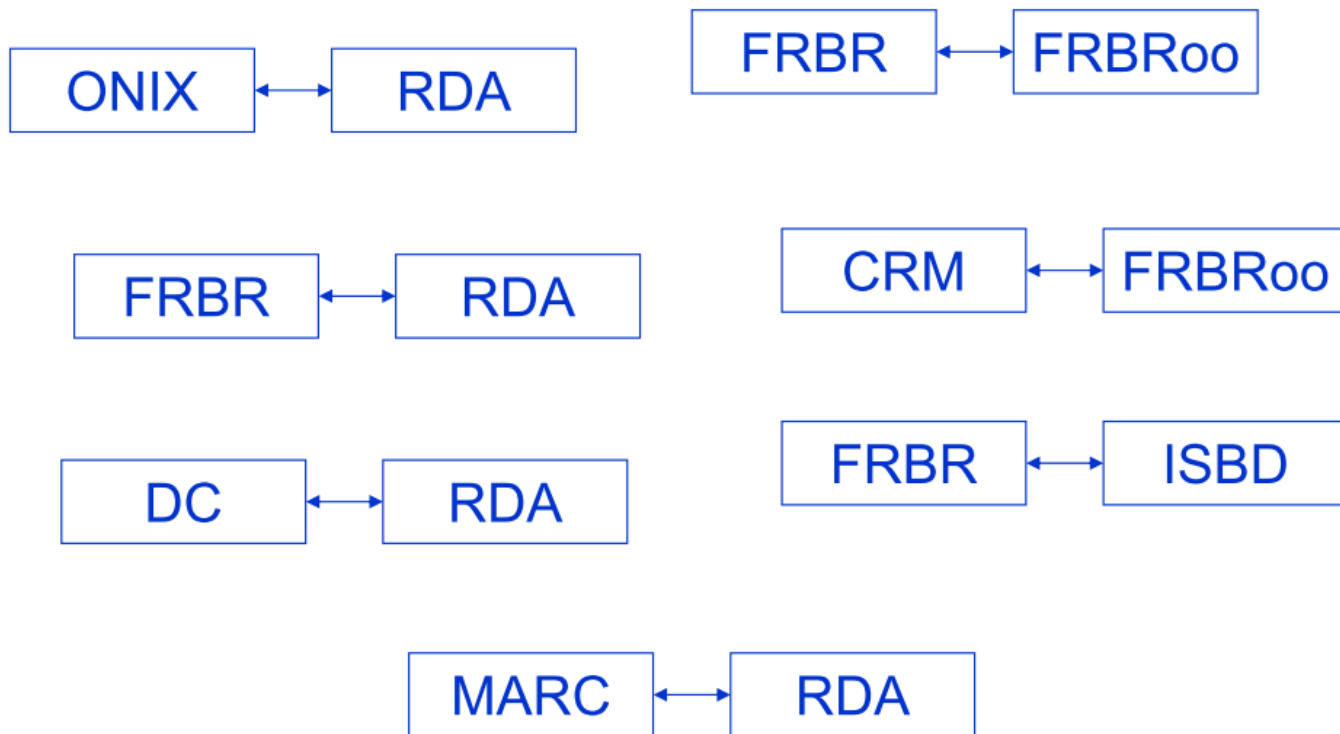

© Gordon Dunsire

„Everything is connected“

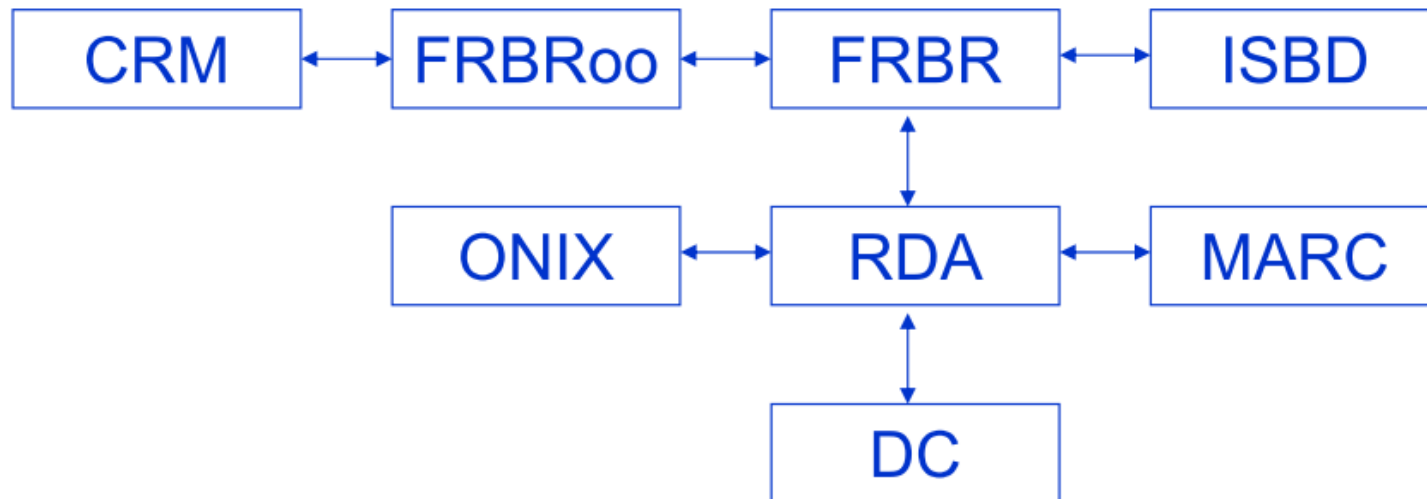

Ein Beispiel

William Beckford: Vathek

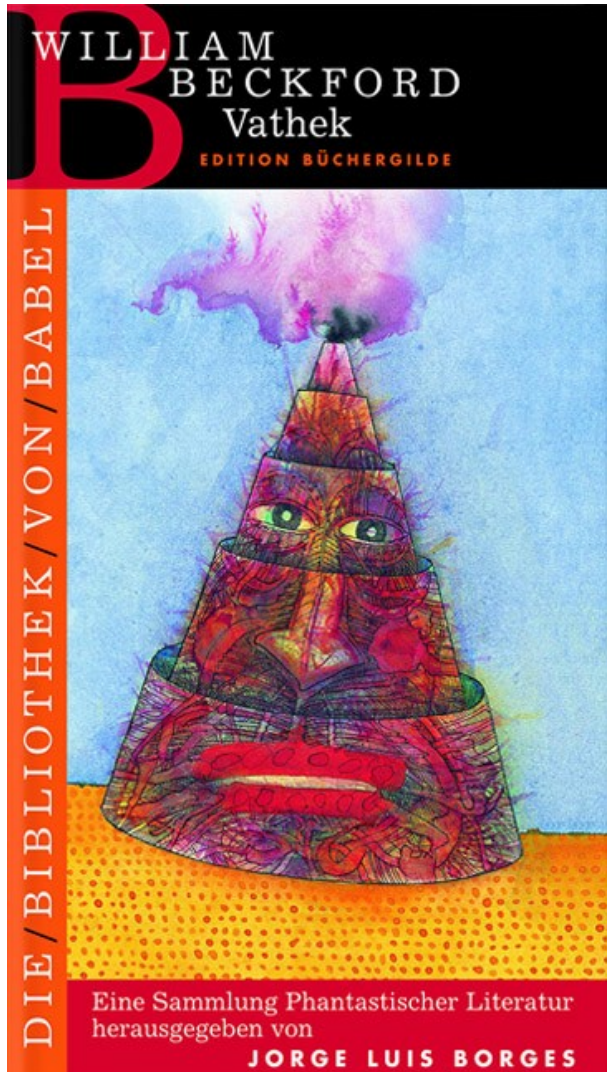

Link zu diesem Datensatz	http://d-nb.info/982562144
Titel	Vathek / William Beckford. Mit einem Vorw. von Jorge Luis Borges. [Aus dem Engl. von Hans Schiebelhuth]
Person(en)	Beckford, William ; Schiebelhuth, Hans [Übers.]
Ausgabe	1. Aufl.
Verleger	Frankfurt, M. : Ed. Büchergilde
Erscheinungsjahr	2007
Umfang/Format	168 S. ; 23 cm
Gesamttitle	[Biblioteca di Babele <dt.>] Die Bibliothek von Babel
Einheitssachtitel	Vathek <dt.>
ISBN	978-3-940111-03-6 3-940111-03-1
EAN	9783940111036
Einband/Preis	Pp. : EUR 17.90, sfr 29.90 Pp. : EUR 17.90, sfr 29.90
Schlagwörter	Orient ; Kalif ; Gerechtigkeit ; Bestechung ; Wertwandel ; Belletristische Darstellung
Sachgruppe(n)	820 Englische Literatur ; B Belletristik
Links	Inhaltstext
Frankfurt	Signatur: 2007 A 35406 im Geschäftsgang Vormerken in Frankfurt
Leipzig	Signatur: 2007 A 47400 Bereitstellung in Leipzig

Pica3

```

0100 982562144
0500 AF
0600 ra;si
1100 2007
1500 /lger/3eng
1700 /1XA-DE-HE
2000 978-3-940111-03-6*Pp. : EUR 17.90, sfr 29.90
2000 3-940111-03-1*Pp. : EUR 17.90, sfr 29.90
2040 9783940111036
2100 07,N06,1927
2105 07,A24,1188
3000 !118997858!Beckford, William
3010 !118754882!Schiebelhuth, Hans [Übers.]
3211 Vathek <dt.>
4000 Vathek / William Beckford. Mit einem Vorw. von Jorge Luis Borges. [Aus dem Engl. von Hans
      Schiebelhuth]
4020 #11#1. Aufl.
4030 Frankfurt, M. : Ed. Büchergilde ***5106681
4060 168 S.
4062 23 cm
4160 #bewv#!984258000!Die @Bibliothek von Babel
4715 =u http://deposit.d-nb.de/cgi-bin/dokserv?id=2900871&prov=M &dok_var=1&dok_ext=htm=b HTML=c
      01=d MVB=e 1
5050 820;B
5100 !040756998!|g|Orient
5101 !042032555!|s|Kalif
5102 !040203107!|s|Gerechtigkeit
5103 !041449347!|s|Bestechung
5104 !041176367!|s|Wertwandel
5105 :f Belletristische Darstellung
5108 $123456$234516$324516$452316$542316
5109 (DE-101){DE-101}

```

Pica+

002@ \$0AF
 003@ \$0982562144
 004A \$0978-3-940111-03-6\$fPp. : EUR 17.90, sfr 29.90
 004A \$03-940111-03-1\$fPp. : EUR 17.90, sfr 29.90
 004K \$09783940111036
 006T \$007,N06,1927
 006U \$007,A24,1188
 010@ \$ager\$ceng
 011@ \$a2007
 017A \$ara\$asi
 019@ \$aXA-DE-HE
 021A \$aVathek\$hWilliam Beckford. Mit einem Vorw. von Jorge Luis Borges. [Aus dem Engl. von Hans Schiebelhuth]
 022A/01 \$aVathek\$rtdt.
 028A \$9118997858\$va\$w1760-1844\$aBeckford\$dWilliam
 028C \$9118754882\$va\$w1895-1944\$aSchiebelhuth\$dHans\$BÜbers.
 032@ \$g11\$a1. Aufl.
 033A \$pFrankfurt, M.\$nEd. Büchergilde\$55106681
 034D \$a168 S.
 034I \$a23 cm
 036D \$xbewv\$9984258000\$gAc\$WBiblioteca di Babele\$rtdt.\$YDie @Bibliothek von Babel
 041A \$9040756998\$04075699-3\$gOrient\$c #
 041A/01 \$9042032555\$04203255-6\$sKalif\$c +
 041A/02 \$9040203107\$04020310-4\$sGerechtigkeit\$Zsaz\$c ;
 041A/03 \$9041449347\$04144934-4\$sBestechung\$Zsaz\$c +
 041A/04 \$9041176367\$04117636-4\$sWertwandel\$c ;
 041A/05 \$af Belletristische Darstellung
 041A/08 \$f123456\$f234516\$f324516\$f452316\$f542316
 044N \$bVLB-PF\$aBB: Gebunden
 044N \$bVLB-WN\$a1133: HC/Belletristik/Fantastische Literatur
 045E \$e820\$fB
 047I \$uhttp://deposit.d-nb.de/cgi-bin/dokserv?id=2900871&prov=M&dok_var=1&dok_ext=htm
 \$bHTML\$c01\$dMVB\$e1

MAB2 (gekürzt)

```

### 01165nM2.01200024      h
001 982562144
036aXA-DE-HE
037bger
038beng
100 Beckford, William
102a118997858
104bSchiebelhuth, Hans -[Übers.]-
106a118754882
304 Vathek <dt.>
331 Vathek
359 William Beckford. Mit einem Vorw. von Jorge Luis Borges. [Aus dem Engl. von Hans Schiebelhuth]
403 1. Aufl.
410 Frankfurt, M.
412 Ed. Büchergilde
425 2007
433 168 S.
435 23 cm
451bDie Bibliothek von Babel
453m984258000
454cBiblioteca di Babele <dt.>
540aISBN 978-3-940111-03-6 Pp. : EUR 17.90, sfr 29.90
540aISBN 3-940111-03-1 Pp. : EUR 17.90, sfr 29.90
553a9783940111036
568 07,N06,1927
574 07,A24,1188
655e$M$X:MVB$qttext/html$uhttp://deposit.d-nb.de/cgi-
    bin/dokserv?id=2900871&prov=M&dok_var=1&dok_ext=htm$3Inhaltstext$A2
700 |820#DNB
700 |B#DNB
902g 4075699-3      Orient
902s4 4203255-6    Kalif
902s2 4020310-4    Gerechtigkeit
902s1 4144934-4    Bestechung
902s2 4117636-4    Wertwandel
902f11|Belletristische Darstellung

```

MARC 21 (gekürzt)

02135pam 2200505 b4500
001982562144
003DE-101
015 \$a07,A24,1188\$z07,N06,1927\$2dnb
020 \$a9783940111036\$cPp. : EUR 17.90, sfr 29.90\$9978-3-940111-03-6
020 \$a3940111031\$cPp. : EUR 17.90, sfr 29.90\$93-940111-03-1
0243 \$a9783940111036
041 \$ager\$heng
044 \$cXA-DE-HE
084 \$a820\$aB\$2sbnb
1001 \$aBeckford, William\$4aut\$d1760-1844\$0 (DE-588a) 118997858\$0 (DE-101) 118997858
24510\$aVathek\$cWilliam Beckford. Mit einem Vorw. von Jorge Luis Borges. [Aus dem Engl. von Hans Schiebelhuth]
250 \$a1. Aufl.
2603 \$aFrankfurt, M.\$bEd. Büchergilde\$c2007
300 \$a168 S.\$c23 cm
4901 \$aDie Bibliothek von Babel
650 7\$0 (DE-588c) 4203255-6\$0 (DE-101) 042032555\$2swd\$aKalif
650 7\$0 (DE-588c) 4020310-4\$0 (DE-101) 040203107\$2swd\$aGerechtigkeit
650 7\$0 (DE-588c) 4144934-4\$0 (DE-101) 041449347\$2swd\$aBestechung
650 7\$0 (DE-588c) 4117636-4\$0 (DE-101) 041176367\$2swd\$aWertwandel
651 7\$0 (DE-588c) 4075699-3\$0 (DE-101) 040756998\$2swd\$aOrient
655 7\$2swd\$aBelletristische Darstellung
68900\$Ag\$0 (DE-588c) 4075699-3\$0 (DE-101) 040756998\$aOrient
68901\$As\$0 (DE-588c) 4203255-6\$0 (DE-101) 042032555\$aKalif
68902\$As\$0 (DE-588c) 4020310-4\$0 (DE-101) 040203107\$aGerechtigkeit
68903\$As\$0 (DE-588c) 4144934-4\$0 (DE-101) 041449347\$aBestechung
68904\$As\$0 (DE-588c) 4117636-4\$0 (DE-101) 041176367\$aWertwandel
68905\$Af\$aBelletristische Darstellung
6890 \$5DE-101
7001 \$aSchiebelhuth, Hans\$4trl\$d1895-1944\$eÜbers.\$0 (DE-588a) 118754882\$0 (DE-101) 118754882
7300 \$aVathek\$gdt.
830 0\$aBiblioteca di Babele <dt.>\$t-Die- Bibliothek von Babel\$w (DE-101) 984258000\$9bew
85642\$mx:MVB\$qttext/html\$uhttp://deposit.d-nb.de/cgi-bin/dokserv?id=2900871&prov=M&dok_var=1&dok_ext=htm \$3Inhaltstext

MARCXML (stark gekürzt)

```
<?xml version="1.0" encoding="UTF-8" ?>
<marc:collection xmlns:marc="http://www.loc.gov/MARC21/slim"
  xmlns:xsi="http://www.w3.org/2001/XMLSchema-instance"
  xsi:schemaLocation="http://www.loc.gov/MARC21/slim
  http://www.loc.gov/standards/marcxml/schema/MARC21slim.xsd">
<marc:record>
<marc:leader>02135pam a2200505 b4500</marc:leader>
<marc:controlfield tag="001">982562144</marc:controlfield>
<marc:datafield tag="020" ind1=" " ind2=" ">
<marc:subfield code="a">9783940111036</marc:subfield>
<marc:subfield code="c">Pp. : EUR 17.90, sfr 29.90</marc:subfield>
<marc:subfield code="9">978-3-940111-03-6</marc:subfield>
</marc:datafield>
<marc:datafield tag="100" ind1="1" ind2=" ">
<marc:subfield code="a">Beckford, William</marc:subfield>
<marc:subfield code="4">aut</marc:subfield>
<marc:subfield code="d">1760-1844</marc:subfield>
<marc:subfield code="0">(DE-588a) 118997858</marc:subfield>
<marc:subfield code="0">(DE-101) 118997858</marc:subfield>
</marc:datafield>
<marc:datafield tag="245" ind1="1" ind2="0">
<marc:subfield code="a">Vathek</marc:subfield>
<marc:subfield code="c">William Beckford. Mit einem Vorw. von Jorge Luis Borges. [Aus dem Engl. von
  Hans Schiebelhuth]</marc:subfield>
</marc:datafield>
<marc:datafield tag="260" ind1="3" ind2=" ">
<marc:subfield code="a">Frankfurt, M.</marc:subfield>
<marc:subfield code="b">Ed. Bu chergilde</marc:subfield>
<marc:subfield code="c">2007</marc:subfield>
</marc:datafield>
<marc:datafield tag="300" ind1=" " ind2=" ">
<marc:subfield code="a">168 S.</marc:subfield>
<marc:subfield code="c">23 cm</marc:subfield>
</marc:datafield></marc:datafield>
</marc:record>
</marc:collection>
```

MODS (stark gekürzt)

```
<?xml version="1.0" encoding="utf-8"?>
<modsCollection xsi:schemaLocation="http://www.loc.gov/mods/v3
  http://www.loc.gov/standards/mods/v3/mods-3-0.xsd" xmlns="http://www.loc.gov/mods/v3"
  xmlns:xsi="http://www.w3.org/2001/XMLSchema-instance">
  <mods version="3.0">
    <titleInfo>
      <title>Vathek</title>
    </titleInfo>
    <titleInfo type="uniform">
      <title>Vathek</title>
    </titleInfo>
    <name type="personal">
      <namePart>Beckford, William</namePart>
      <namePart type="date">1760-1844</namePart>
      <role>
        <roleTerm authority="marcrelator" type="text">creator</roleTerm>
      </role>
      <role>
        <roleTerm authority="marcrelator" type="code">aut</roleTerm>
      </role>
    </name>
    <typeOfResource>text</typeOfResource>
    <genre authority="swd">Belletristische Darstellung</genre>
    <physicalDescription>
      <internetMediaType>text/html</internetMediaType>
      <extent>168 S. 23 cm</extent>
    </physicalDescription>
    <subject authority="swd">
      <topic>Kalif</topic>
    </subject>
    <identifier type="isbn">9783940111036</identifier>
    <identifier type="isbn">3940111031</identifier>
  </mods>
</modsCollection>
```

Auszug: ein Künstler ... (1)

ONIX:

```
<contributor>
  <b034>2</b034>
  <b035>A07</b035>
  <b340>1</b340>
  <b036>Andy Warhol</b036>
  <b037>Warhol, Andy</b037>
  <b039>Andy</b039>
  <b040>Warhol</b040>
</contributor>
```

Pica3:

```
3011 !118629220!Warhol, Andy [I11.]
```

Pica+:

```
028C/01 $9118629220$va$w1928-1987$aWarhol$dAndy$BI11.
```

Auszug: ein Künstler ... (2)

MAB2:

100bWarhol, Andy -[Ill.]-
102a118629220

MARC 21:

7001 \$aWarhol, Andy\$4ill\$d1928-1987\$eIll.\$0 (DE-
588a)118629220\$0 (DE-101)118629220

MODS:

```
<name type="personal">
  <namePart>Warhol, Andy</namePart>
  <namePart type="date">1928-1987</namePart>
  <role>
    <roleTerm type="text">Ill.</roleTerm>
  </role>
  <role>
    <roleTerm authority="marcrelator"
      type="code">ill</roleTerm>
  </role>
</name>
```

Ausblick

- MARCXML, MODS, MADS
- METS
- GND: Anwendungsfall von MARC 21
- RDA
- Formatentwicklung
 - MARBI
 - RDA/MARC Working Group
- Konkordanzen, Mappings, Crosswalks
- Identifier, URIs, z.B. id.loc.gov



... zurück in Schicht 1 („Welt“)



“Ja, wir haben Bücher über Höhenangst – sie stehen da oben auf dem Regal.”

Links

MARC 21 international

<http://www.loc.gov/marc/>

Understanding MARC Bibliographic

<http://www.loc.gov/marc/umb/>

RDA in MARC

<http://www.loc.gov/marc/RDAinMARC29.html>

Sherman Clarke's „Art Cataloging“

<http://artcataloging.net/>

MARC 21 national

<http://www.d-nb.de/standardisierung/formate/marc21.htm>

MARC 21 @ Deutsche Nationalbibliothek

http://www.d-nb.de/standardisierung/formate/marc_dnb.htm



Danke für Ihre Aufmerksamkeit

Reinhold Heuvelmann, r.heuvelmann@d-nb.de